

SEAT IBIZA. L'EXCEPTION.



SEAT IBIZA

En automobile, comme dans tous les domaines, il y a la règle – les voitures ordinaires – et il y a l'Exception : la Seat Ibiza.

L'Ibiza ? Une esthétique audacieuse, une mécanique révolutionnaire, une conception résolument originale.

Une voiture exceptionnelle. A tout point de vue.

LA "PATTE" GIUGIARO

Pour concevoir une meilleure voiture, il y a une solution : faire appel aux plus grands concepteurs. C'est ce que Seat a fait : l'Ibiza est née d'une étroite collaboration entre notre bureau d'études de Martorell et ceux de Porsche pour le groupe propulseur, Karmann pour la conception intérieure et Giugiaro pour le stylisme.

Pour l'Ibiza, Seat voulait privilégier l'aspect fonctionnel sans délaisser la personnalité. C'est pourquoi nous avons demandé à Giugiaro, le grand styliste automobile, de penser "Pratique mais Sportif" et de dessiner une voiture aussi agréable à voir qu'à vivre et à conduire.

Le résultat, vous l'avez sous les yeux : une ligne carrée, agressive, ramassée. Un profil franc, un dessin efficace, différent, remarquable.

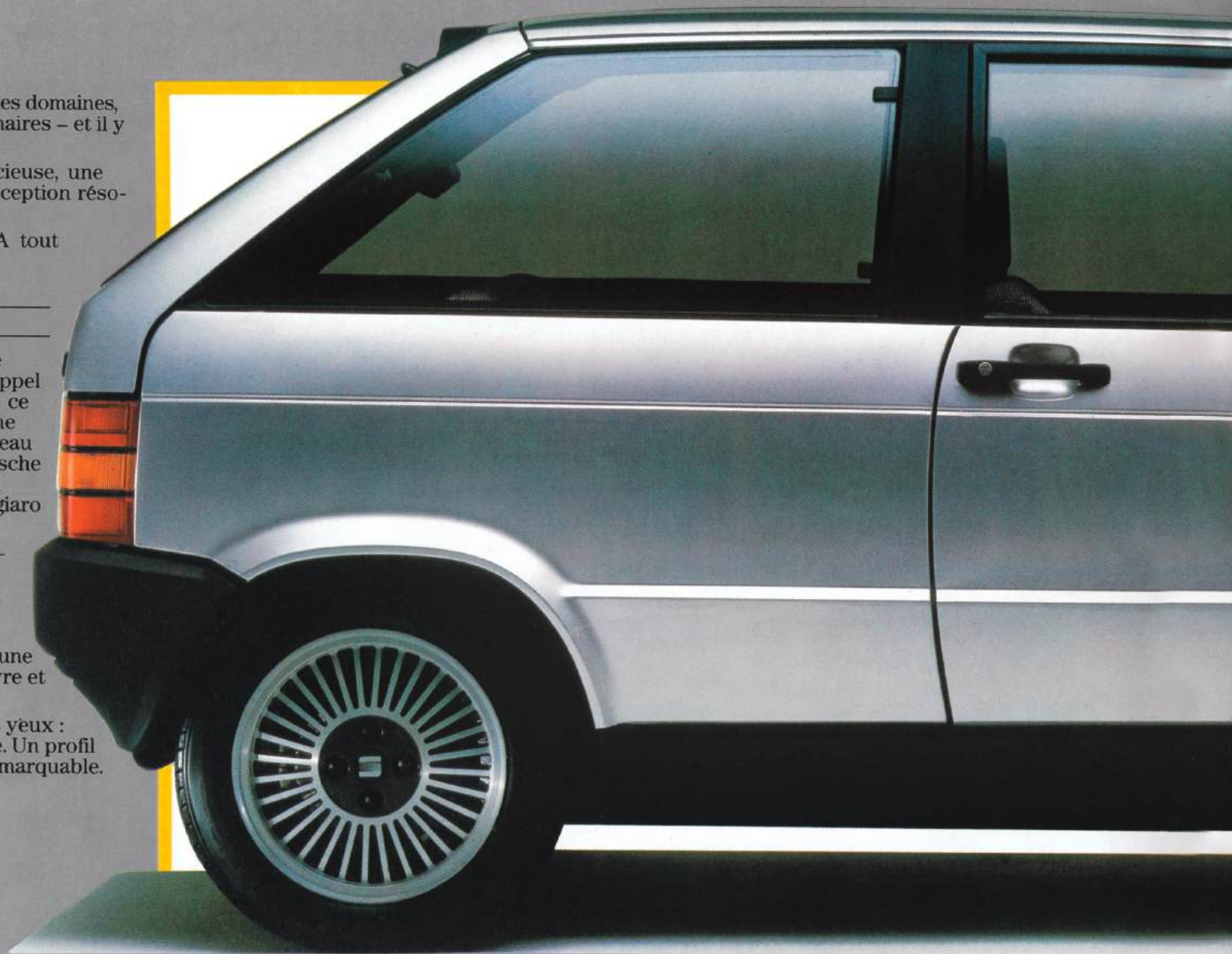

BEAUTE D'EXCEPTION.

DERRIERE LA BEAUTE, L'INTELLIGENCE

Mais après avoir séduit, il faut savoir convaincre.

Large de 1,61 m, longue de 3,64 m, l'Ibiza est une voiture qui aime la ville.

Sur route, sa carrosserie enveloppante, le dessin en spoiler de son pare-chocs, son capot plongeant lui confèrent un CX de 0,36. Son empattement particulièrement long permet une tenue de route exceptionnelle.

Deux larges portes pour un accès facile dans un habitacle étonnamment spacieux.

A l'intérieur, par les larges surfaces vitrées, la visibilité est totale.

La Seat Ibiza n'est pas seulement belle. Elle est aussi intelligente.

Exception oblige.

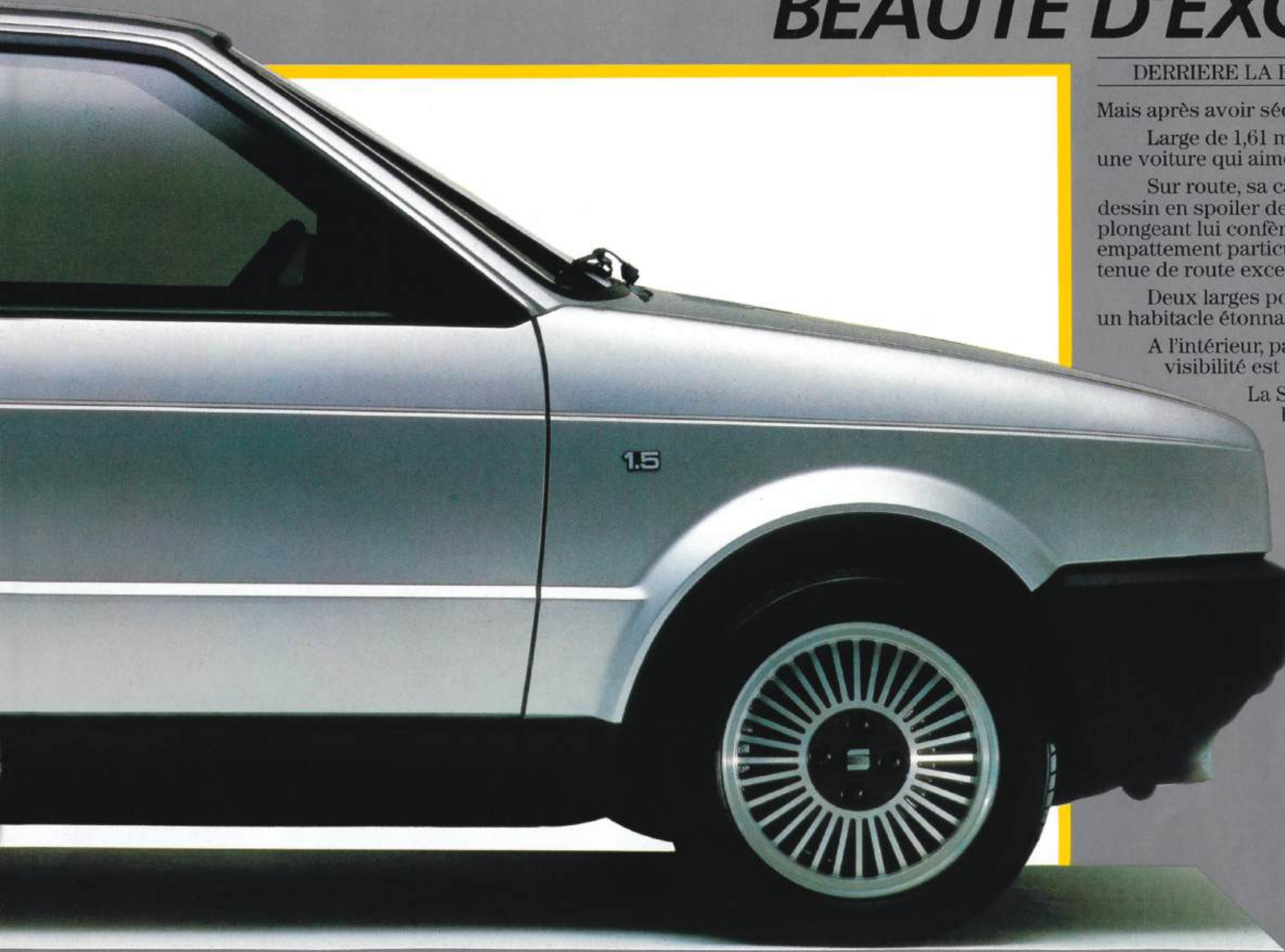

Seat Ibiza 1.5 GLX. Jantes alliage en option.

TECHNOLOGIE D'EXCEPTION.

Un moteur à haute compression, propre, silencieux, à durée de vie supérieure, à rendement maximum, mais consommation*, entretien et pollution minimum. Impossible ?

Non : Exceptionnel.

SEAT ET PORSCHE

En repensant intégralement le concept même du moteur à explosion, en améliorant chaque élément, en intégrant des techniques directement issues de la compétition, Seat et Porsche ont mis au point un groupe propulseur révolutionnaire.

C'est lui qui équipe aujourd'hui les Seat Ibiza.

8 NOUVEAUTÉS, 8 SUPÉRIORITÉS

Un dessin ultra-compact pour une technologie d'Exception : les nouveaux moteurs System Porsche HCS (High Compression and Squish) sont les seuls moteurs à présenter autant de nouveautés, à posséder autant de supériorités.

En voici les 8 principales :

- Culasse en alliage léger Type Cross Flow.
Chambres de combustion creusées dans la tête des pistons (système Top).
- Nouveaux carburateurs Pierburg ou Weber.
- Allumage électronique transistorisé à effet "Hall".
- Arbre à cames en tête avec cames renforcées par procédé Elotherm et poussoirs hydrauliques "for life".
- Nouveaux systèmes de refroidissement, de distribution et de lubrification.
- Exploitation optimale du carburant.
- Vilebrequin à 5 paliers à double contrepoids pour un équilibrage parfait.

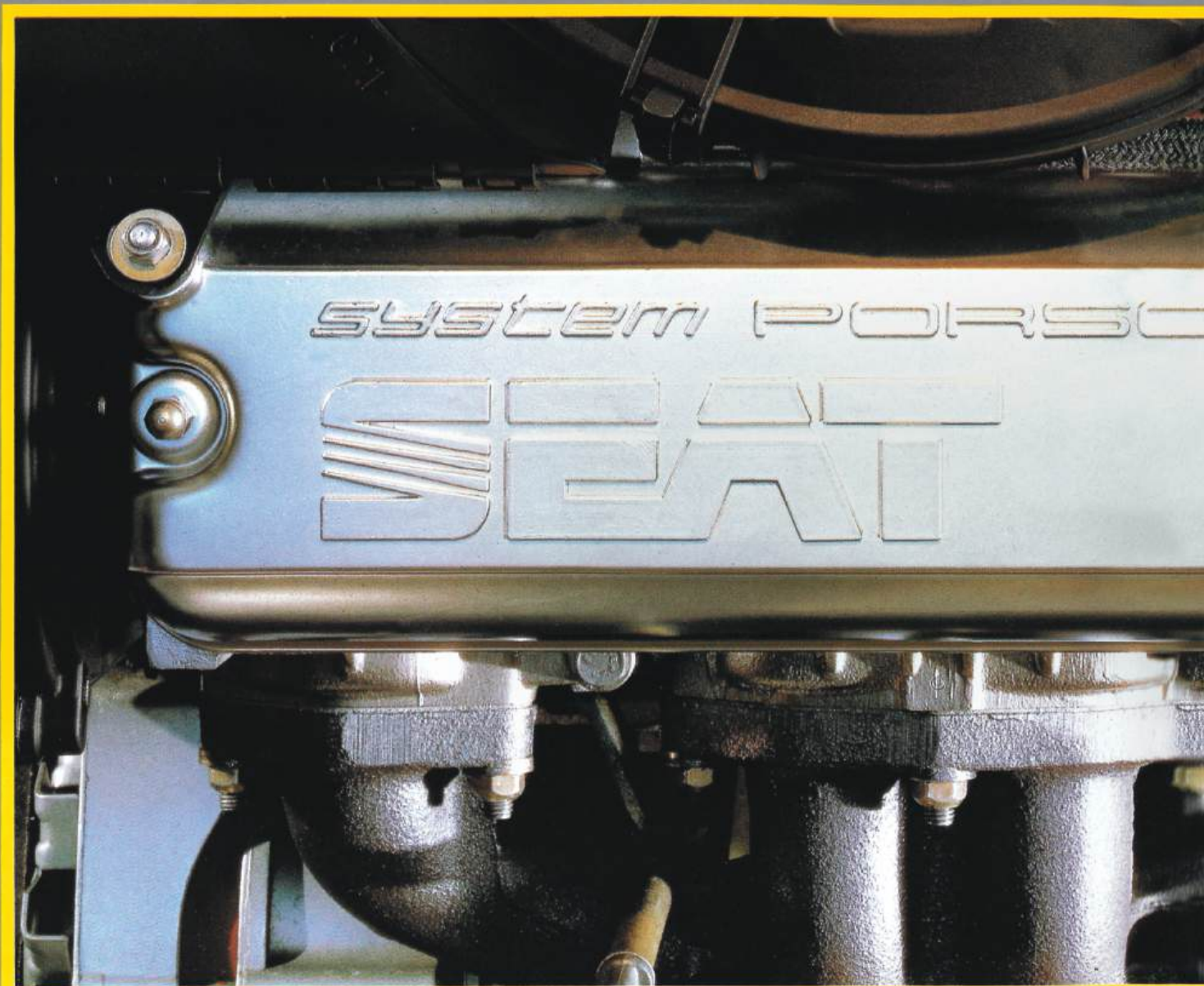

Le moteur System Porsche.

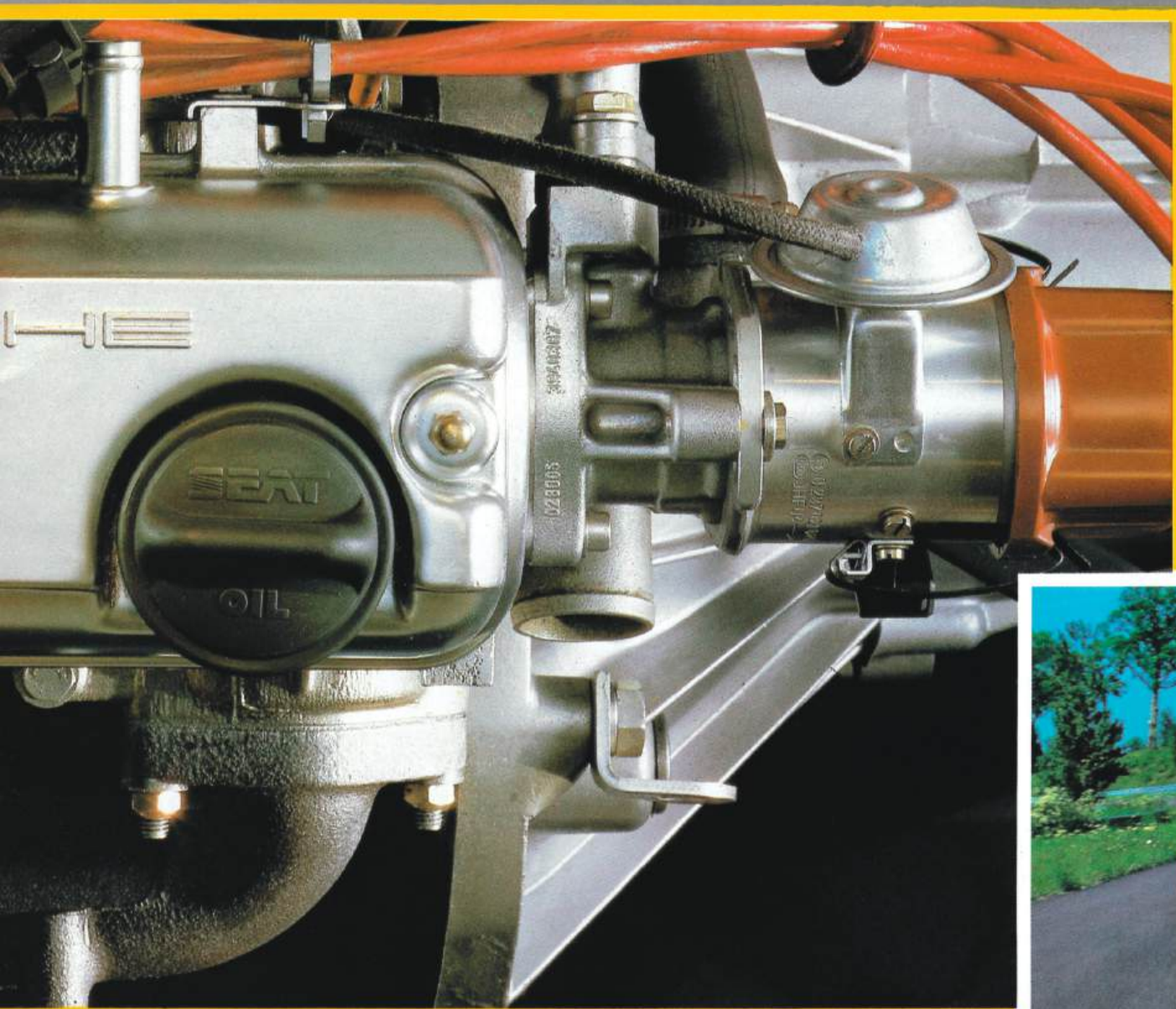

EXPLOITATION OPTIMALE DU CARBURANT

Moteur "supercarré", pistons de très grand diamètre, soupapes surdimensionnées et chambres de combustion creusées dans la tête des pistons : c'est le système TOP.

En association avec une carburation complètement repensée (Pierburg sur les moteurs 1.2 et Weber sur les 1.5), ces deux procédés permettent une exploitation optimale des turbulences (effet Squish), et un taux de compression élevé, même avec un combustible à faible indice d'octane.

Le carburant est mieux utilisé, la consommation baisse : 4,9 l/100 km d'essence ordinaire pour l'Ibiza 1.2, et 4,8 l de super pour l'Ibiza 1.5 !



Seat Ibiza GLX.

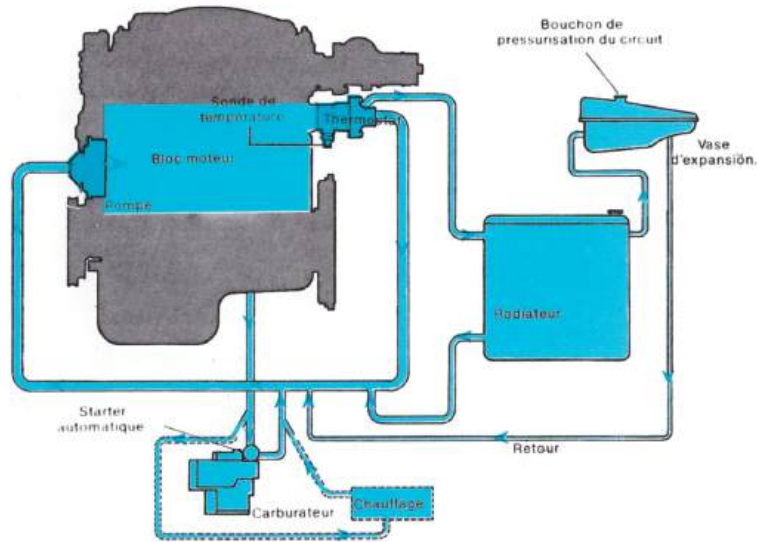

Système de refroidissement du moteur Seat System Porsche.

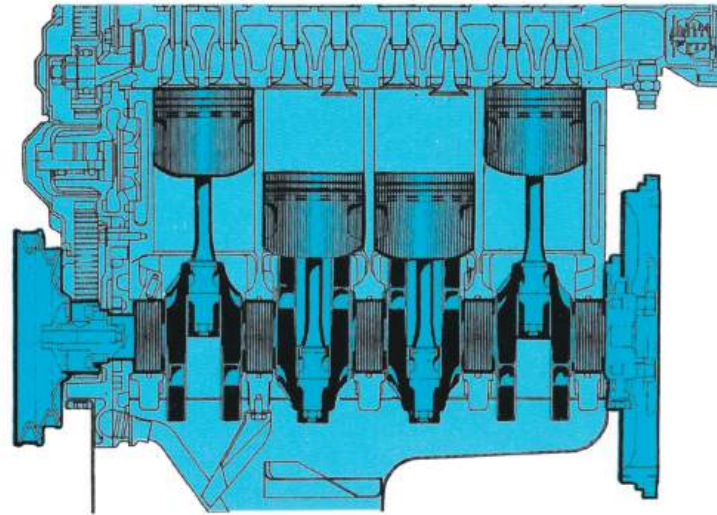

Ensemble vilebrequin, pistons.



La chambre de combustion "TOP".

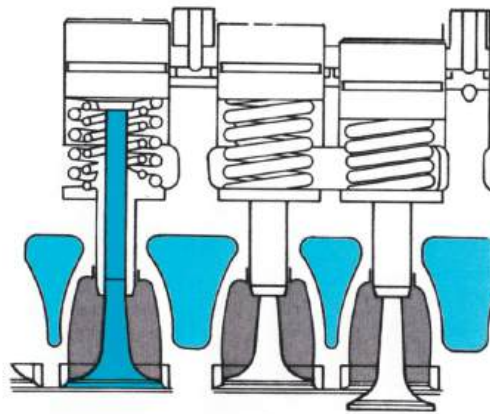

Soupapes actionnées par poussoirs hydrauliques.

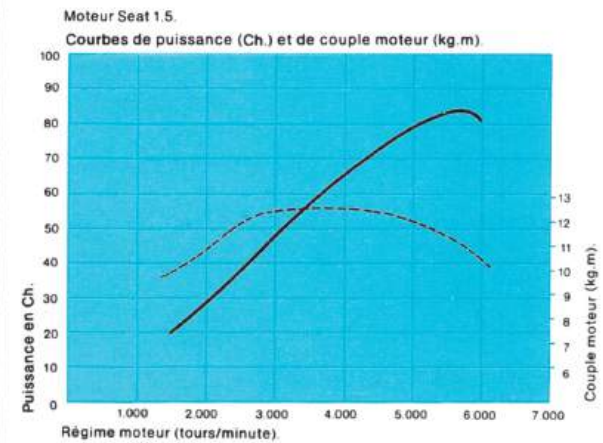
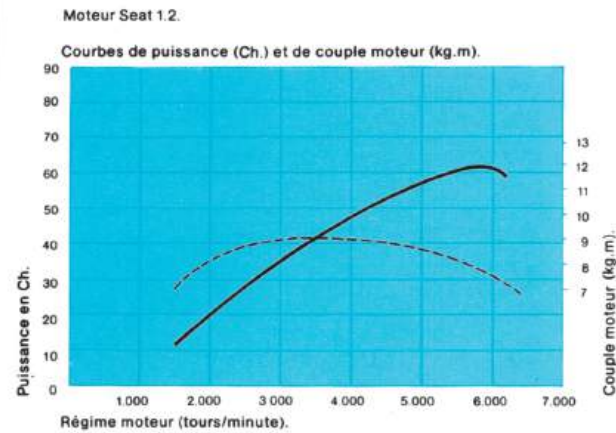

LA PUISSANCE D'ABORD

Pour gagner en puissance, Seat et Porsche ont adopté les systèmes les plus avancés (chambre de combustion TOP, pistons à course courte et arbre à cames en tête...) et ont travaillé à limiter toute perte de puissance annexe (circuits d'eau et de lubrification améliorés, friction limitée des coussinets de bielles, etc.).

Résultat : 63 ch DIN pour l'Ibiza 1.2 et 85 ch DIN pour l'Ibiza 1.5 !

HAUTE FIABILITE, PEU D'ENTRETIEN

Sur les moteurs System Porsche, tout a été fait pour une fiabilité exceptionnelle et pour réduire l'entretien courant : bougies et filtres à huile très accessibles, allumage électronique transistorisé à effet Hall "anti-panne", système spécial de refroidissement des pistons, poussoirs hydrauliques sans entretien, culasse monobloc, vis de culasse souples (plus de resserrage), colonne de direction lubrifiée "à vie", bloc moteur réticulé, forces d'inerties réduites, etc.

POIDS PLUME, ANTI-POLLUTION, ANTI-BRUIT

Economiques, puissants, solides, les moteurs System Porsche sont aussi très compacts, très légers (105 kg pour le moteur 1.5 !), étonnamment silencieux (nouveaux procédés, matériaux spéciaux, isolation phonique poussée) et très propres (émission de C.O. du moteur 1.2 : seulement 47.20 contre 59, niveau maxi autorisé).

BOITE DE VITESSES

Parallèlement aux nouveaux moteurs, Seat a mis au point une nouvelle boîte de vitesses plus souple, plus sûre, plus silencieuse, permettant des pointes de vitesse remarquables et réduisant notablement la consommation .

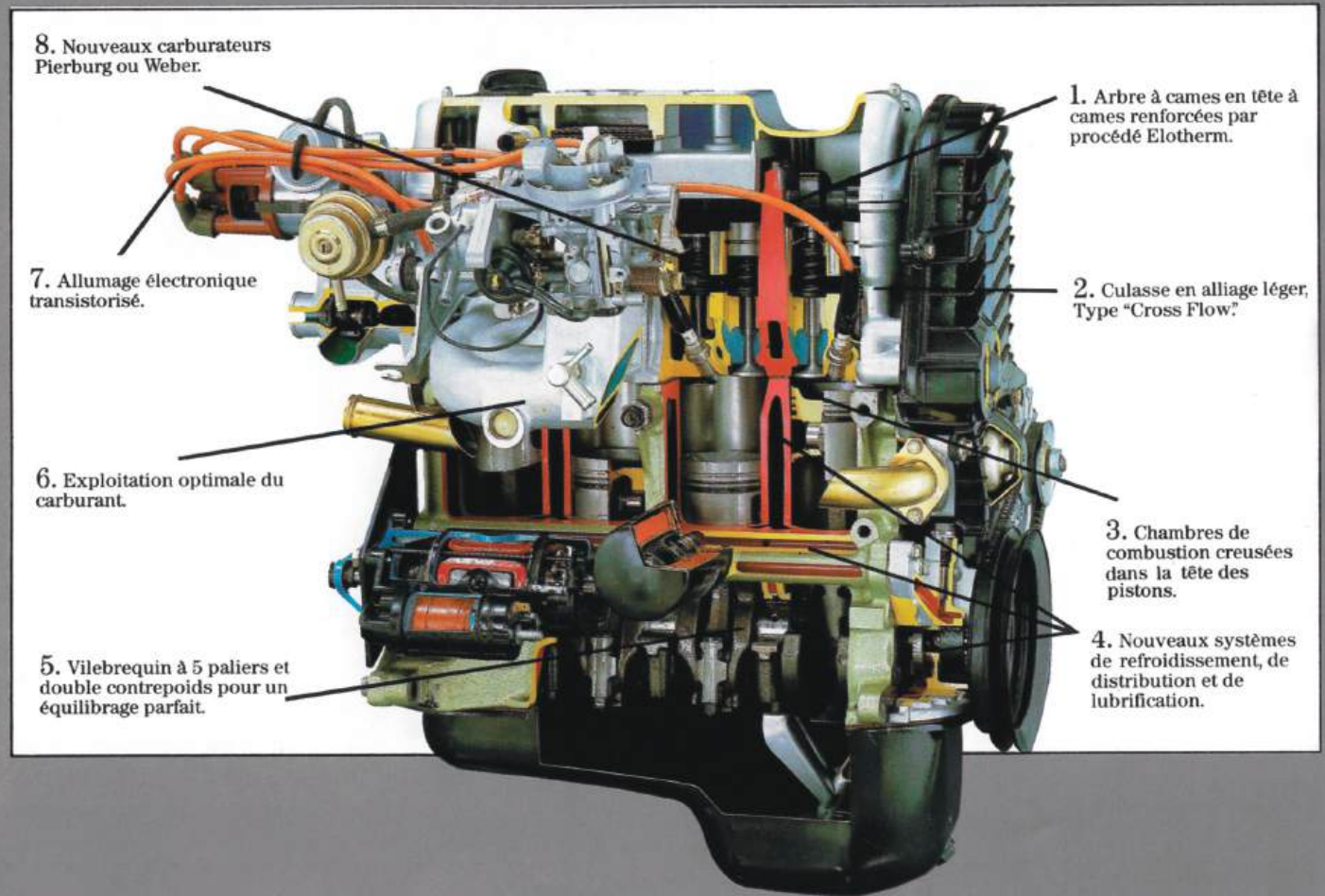

CONFORT D'EXCEPTION.

Longueur 3,63 m, largeur 1,61 m, mais 80% de volume utile ! Dans la Seat Ibiza, le moteur est si compact, le placement de chaque élément si bien pensé que toute la place est laissée à l'habitacle.

Jamais dans aucune voiture de sa catégorie, le concept "2 volumes" n'a été si bien appliqué.

NOUVEAU CONCEPT, NOUVELLES REGLES, NOUVEAU CONFORT

L'Exception, ce n'est pas qu'un moteur exceptionnel. C'est aussi un intérieur où chaque cm³ est "rentabilisé", utilisé pour le bien-être des passagers.

Côté habitacle, 5 vraies places pour 5 vrais adultes, beaucoup d'espace, un accès facile aussi bien à l'avant qu'à l'arrière, des accoudoirs, des vide-poches, un volume utile exceptionnel.

Côté confort, des sièges au dessin anatomique, une suspension étudiée (Type McPherson à l'avant, roues indépendantes à l'arrière), une isolation phonique poussée...

En Ibiza, c'est le plaisir de conduire.





UN ESPACE D'ERGONOMIE APPLIQUE

Pour arriver à ce résultat, les bureaux d'études Seat ont fait marcher leurs ordinateurs : la position de conduite est, par exemple, un modèle du genre. Les sièges avant ajustables, la position du volant réglable (version 1.5 GLX), les satellites de commande à portée des doigts, la visibilité totale, mais aussi les systèmes de climatisation et d'isolation, permettent une maîtrise totale du véhicule, dans le plus grand confort.

Et ainsi, chaque élément de la Seat Ibiza a trouvé sa juste place.



Seat Ibiza GLX.

Sièges anatomiques inclinables avec appui-tête.

EQUIPEMENT D'EXCEPTION.

Un équipement d'Exception. C'est une constante dans toutes les Seat. C'est ce que la Seat Ibiza vous offre au plus haut niveau.

UN EQUIPEMENT TOTAL POUR UNE MAITRISE TOTALE

En Ibiza, l'équipement n'est pas là pour des raisons de pure esthétique ou pour sacrifier à la mode gadget, mais pour vous permettre de mieux profiter du plaisir de conduire : plus de confort, plus de sécurité, plus de maîtrise.

Ainsi, de la moquette du coffre au revêtement spécial du tableau de bord, chaque détail a été pensé dans l'Ibiza.

En la comparant à ses concurrentes, vous comprendrez ce qu'un équipement d'Exception signifie.



Seat Ibiza GLX ; Tableau de bord.



Seat Ibiza GLX.



Rétroviseur extérieur réglable de l'intérieur (version GLX).



Volant réglable en hauteur (version 1.5 GLX).



Bloc optique arrière.



Banquette arrière rabattable.

CONDUISEZ, L'ELECTRONIQUE FAIT LE RESTE

Aujourd'hui, les techniques électroniques permettent de rendre les voitures plus sûres, plus faciles à conduire.

La Seat vous en fera profiter : allumage électronique transistorisé à effet Hall, servofrein, check control (option sur GLX 1.5), voyants de sécurité, vous permettent de vous concentrer sur la route.

LES DETAILS QUI FONT L'EXCEPTION

Le niveau d'équipement de la Seat Ibiza, même dans la version la plus simple, est un des plus élevés de sa catégorie. Citons entre autres : pare-chocs enveloppants à absorption, sièges inclinables anatomiques, appuis-tête, moquette, pare-soleil orientables, miroir de courtoisie, boîte à gants, ceintures à enrouleur, 3 poignées de maintien, revêtement intérieur des portes, 3 cendriers, console centrale, etc.

SEAT IBIZA 1.2/1.5 GLX.

IBIZA GLX : UNE CLASSE D'EXCEPTION

L'équipement des Ibiza GLX est parfait :

- Vitres teintées.
- Spoiler.
- Commandes éclairées.
- Allume-cigares.
- Sellerie luxueuse.
- Panneaux de porte et tableau de bord assortis.
- Moquette profonde.
- Essuie/lave-glace et dégivrage AR.
- Essuie-glace 3 vitesses.
- Montre digitale.
- Compte-tours.
- Compteur kilométrique journalier.
- Banquette AR rabattable.





Un intérieur luxueux.

**IBIZA GLX 1.5 :
LA CLASSE ET LA PUISSANCE**

l'Ibiza GLX 1.5, c'est l'équipement d'Exception, mais sous le capot, le moteur System Porsche 1.5 fait la différence : 1.461 cm³, haute compression, pistons en alliage léger système TOP, culasse Type Cross Flow, carburateur Weber, double corps, arbre à cames en tête... - Le moteur 1.5 System Porsche est un des plus avancés de sa génération. Il permet à la GLX 1.5 des performances étonnantes : 85 ch DIN, 175 km/h sur circuit, 4,8 l/100 km à 90 km/h*.

Exceptionnel, n'est-ce-pas ?

Seat Ibiza GLX - jantes alliage (option version 1.5).

Boîte 5 vitesses en série.



SEAT IBIZA 1.2 GL/1.7 GLD.

IBIZA 1.2 GL : CONDUITE D'EXCEPTION

L' Ibiza GL : une petite voiture ? Oui, si vous ne prenez en compte que les dimensions. Mais une grande voiture si vous prenez la peine de l'examiner en détail.

Sous le capot, le moteur System Porsche 1.2 : un moteur compact, fait pour durer plus longtemps, sans problèmes et intégrant des techniques issues de la compétition : culasse Type "Cross Flow" en alliage léger, chambres de combustion creusées dans la tête des pistons, carburateur Pierburg, allumage électronique transistorisé à effet Hall, systèmes de refroidissement, de distribution et de lubrification totalement originaux, etc.

Une voiture propre, sobre, qui ne demande qu'un entretien réduit : resserrage de la culasse supprimée, poussoirs hydrauliques sans entretien, colonne de direction lubrifiée "à vie".

Dans l'habitacle, idées neuves et équipements de pointe : satellites de commandes, montre digitale, appuie-tête, sellerie tissu, moquette et panneaux de porte assortis, commandes de chauffage éclairées, climatiseur 3 vitesses, dégivrage et essuie/lave-glace AR, banquette arrière rabattable et de nombreux autres raffinements en série.

En Ibiza GL, vous serez au volant d'une voiture d'Exception.

IBIZA 1.7 GLD - UN DIESEL HORS DU COMMUN

Vous êtes "diéséliste" ? L'Ibiza a pensé à vous.

Elle vous offre un moteur diesel exceptionnel : un "bijou" de 1.714 cm³ - la plus forte cylindrée



Seat Ibiza GL.



Sièges avant anatomiques.



Un tableau de bord complet.

dans cette catégorie de voiture – 55 ch DIN de puissance, 150 km/h sur circuit, des accélérations brillantes, une souplesse sans égale, un niveau sonore réduit au minimum.

Avec 5,2 l de gazole aux 100 km à 90 km/h* l'Ibiza 1.7 GLD, c'est une économie d'Exception.

Avec 5 vitesses, le même équipement que sur la GL essence, l'Ibiza, c'est une diesel d'Exception. Une diesel à essayer.

SEAT IBIZA 1.2 L/1.7 LD.

IBIZA 1.2 L :
TOUT LE PLAISIR, SANS EXCEPTION

Chez Seat, version de base ne veut pas dire confort de base, la preuve : l'Ibiza L. - Une petite voiture sympathique, beaucoup de personnalité, aussi à l'aise en ville que sur les routes. Une Exception.

Un énergique moteur System Porsche 1.2 l, 63 ch DIN, 5 CV, une petite consommation* - 4,9 l d'ordinaire aux 100 km à 90 km/h* - et un super équipement : phare de recul, spoiler AV, enjoliveurs chromés, essuie-glaces 2 vitesses, moquette, console centrale, pare-soleil orientables avec miroir de courtoisie, 3 poignées de maintien, rétroviseur jour/nuit, ceintures à enrouleur, sièges inclinables, 3 cendriers, tableau de bord ultra complet... qui dit mieux ?



Seat Ibiza 1.7 LD. Essuie-lave-glace AR

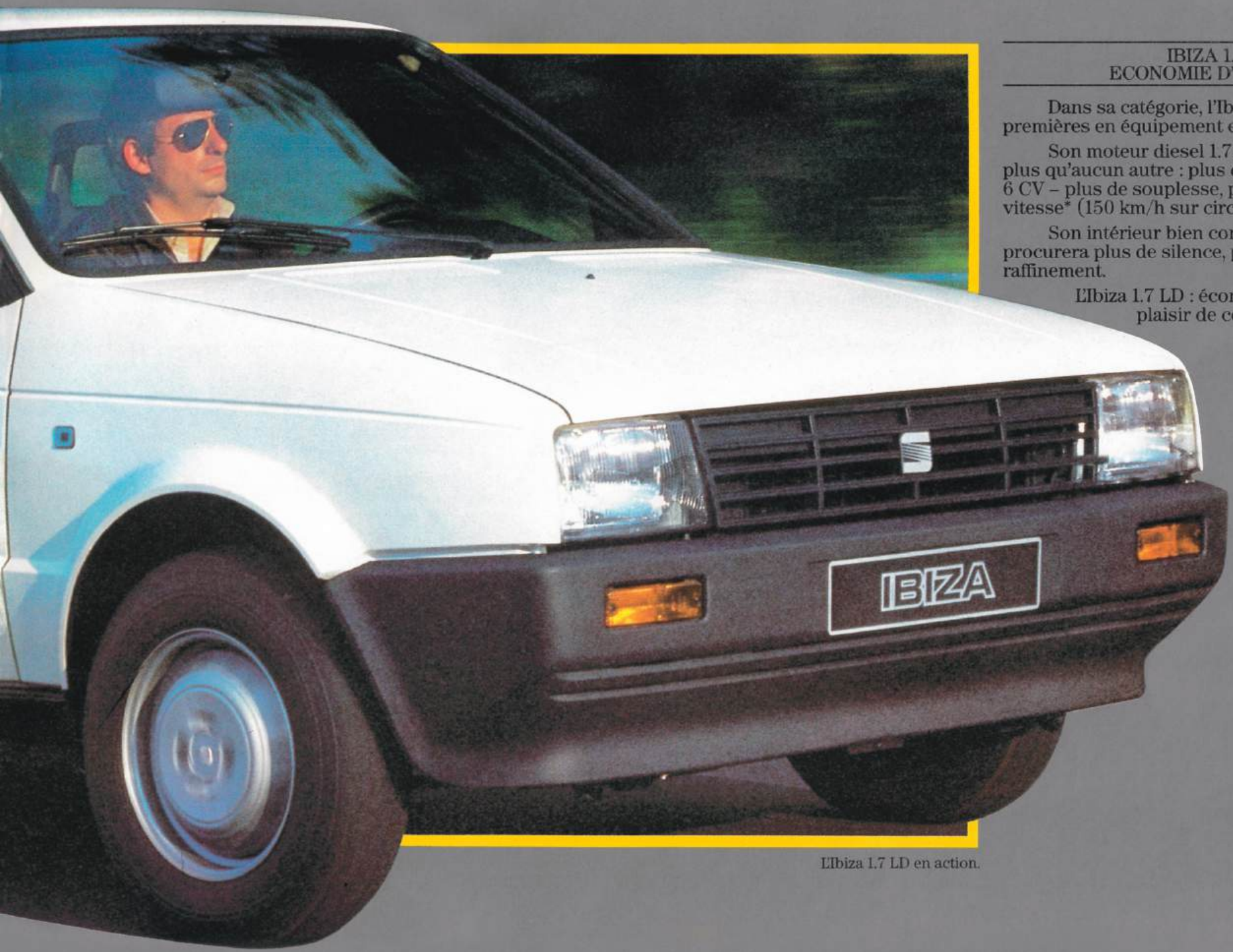

**IBIZA 1.7 LD :
ECONOMIE D'EXCEPTION**

Dans sa catégorie, l'Ibiza 1.7 LD fait partie des premières en équipement et en économie.

Son moteur diesel 1.714 cm³ vous donnera plus qu'aucun autre : plus de puissance – 55 ch DIN 6 CV – plus de souplesse, plus d'énergie, plus de vitesse* (150 km/h sur circuit).

Son intérieur bien conçu et bien équipé vous procurera plus de silence, plus de bien-être, plus de raffinement.

Ibiza 1.7 LD : économe sur tout, sauf sur le plaisir de conduire.

Ibiza 1.7 LD en action.

SECURITÉ D'EXCEPTION.

SECURITE ACTIVE

Suspension à 4 roues indépendantes. AV : Type McPherson avec bras inférieur oscillant, amortisseurs hydrauliques télescopiques, tirant de réaction et barre stabilisatrice. AR : bras inférieurs oscillants, amortisseurs hydrauliques à double effet, ressort transversal : l'Ibiza accroche la route.

Freins à disque à étrier flottant à l'avant et tambour à l'arrière, avec dispositif de compensation automatique, servofrein Type Master Vac, 2 circuits indépendants : l'Ibiza freine vite et bien.

Visibilité panoramique, direction à crémaillère ultra-précise...

Une maîtrise d'Exception pour une sécurité d'Exception.



Ibiza GL.

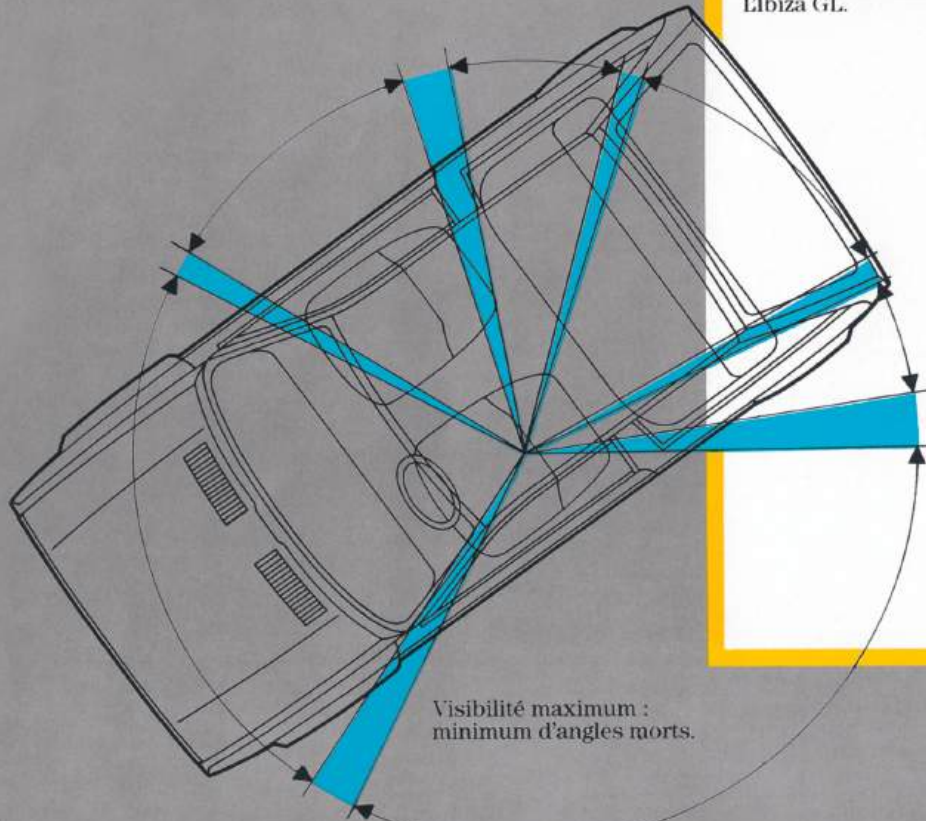

Visibilité maximum :
minimum d'angles morts.



Rétroviseur extérieur réglable de l'intérieur.
(version GLX).



Phares à iode (version GL GLX).

Suspension avant Type McPherson.

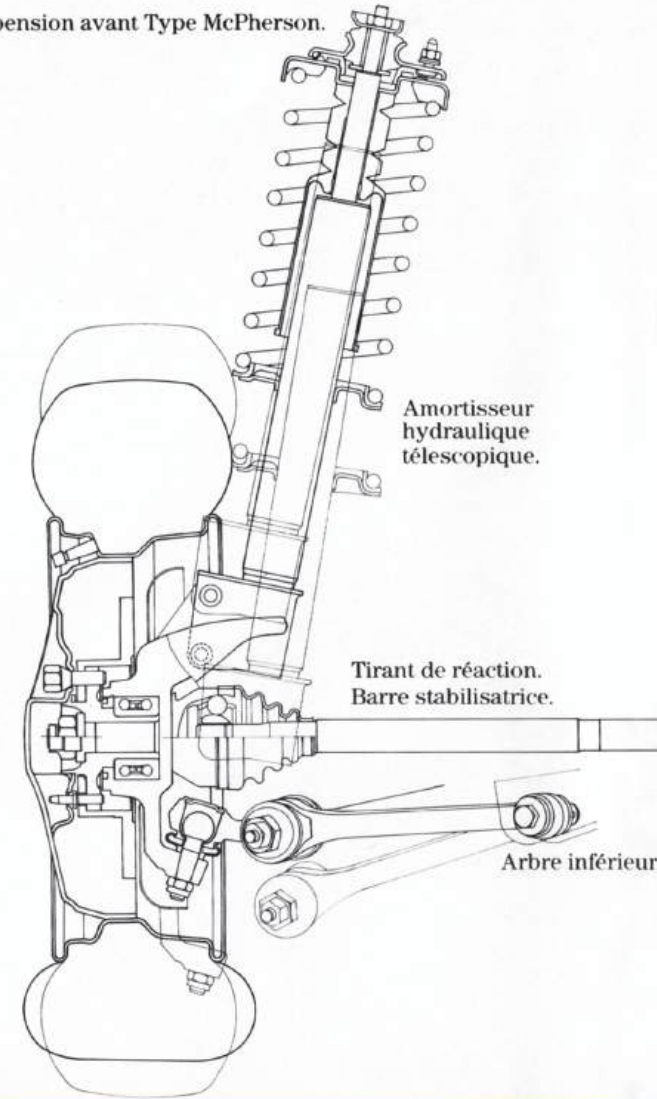

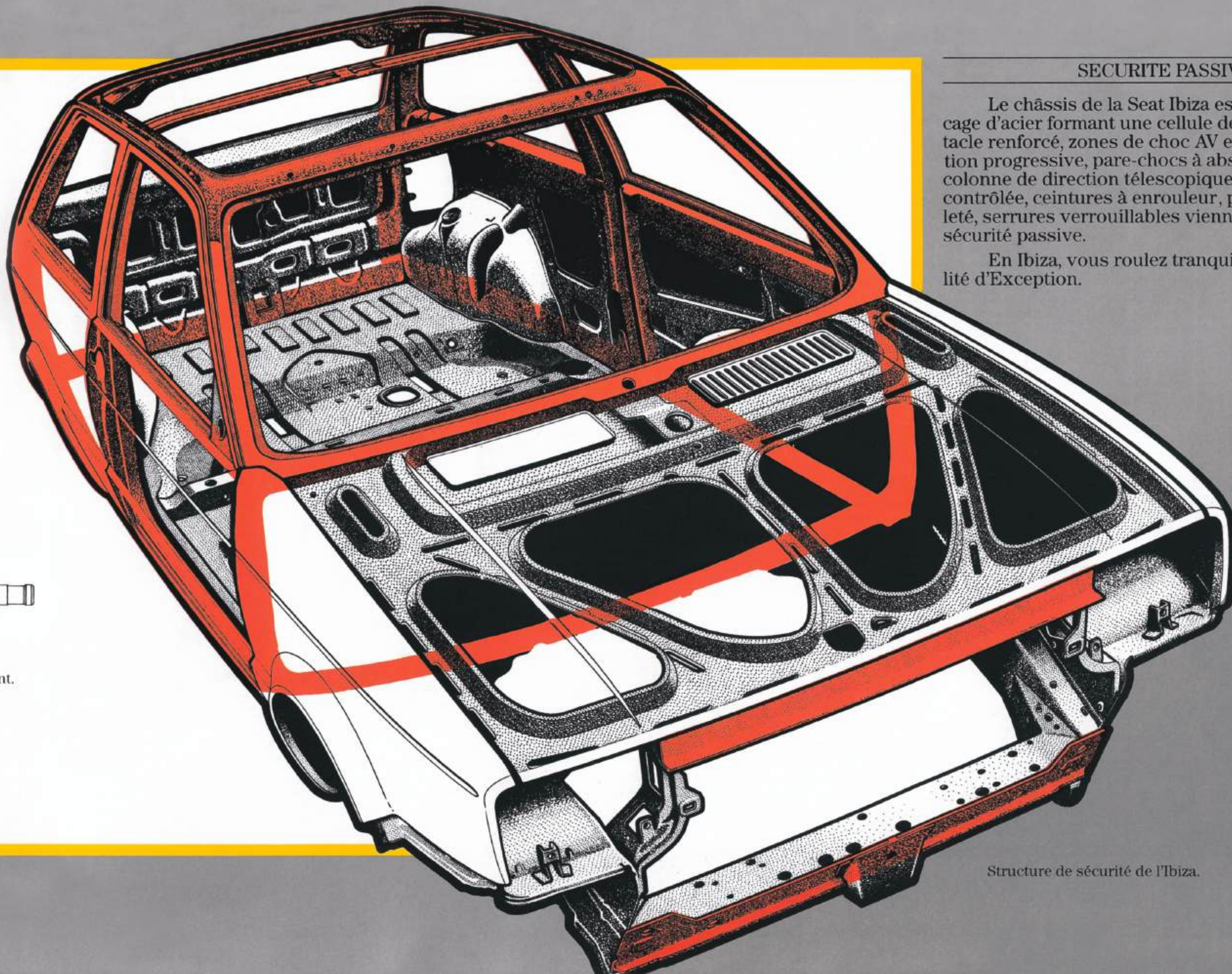

SECURITE PASSIVE

Le châssis de la Seat Ibiza est une véritable cage d'acier formant une cellule de sécurité : habitacle renforcé, zones de choc AV et AR à déformation progressive, pare-chocs à absorption d'énergie, colonne de direction télescopique à déformation contrôlée, ceintures à enrouleur, pare-brise feuilleté, serrures verrouillables viennent compléter la sécurité passive.

En Ibiza, vous roulez tranquille : une tranquillité d'Exception.



oscillant.

Structure de sécurité de l'Ibiza.

SEAT IBIZA. SPECIFICATIONS TECHNIQUES.

CARACTÉRISTIQUES TECHNIQUES DU MODÈLE IBIZA	1.2	1.5	1.7 Diesel
MOTEUR			
Otto 4 cylindres en ligne	●	●	-
Cycle Diesel	-	-	●
Cylindrée C.C. 1193	●	-	-
1461	-	●	-
1714	-	-	●
Alésage/Course du piston en mm	75/67.5	83/67.5	83/79.2
Couple maxi. kg/m ou Nm/régime	9/88-3.500	12/116-3.500	10/98.2-3.000
Puissance maxi. Ch DIN/kW/régime	63/46-5.800	85/63-5.600	55/41-4.500
Rapport volumétrique	9.5 : 1	10.5 : 1	20 : 1
Type de carburant : ordinaire	●	-	-
super	-	●	-
gazole	-	-	●
Allumage électronique transistorisé	●	●	-
DISTRIBUTION			
1 arbre à cames en tête/courroie crantée	●	●	●
Poussoirs hydrauliques sans entretien	●	●	-
Poussoirs mécaniques	-	-	●
ALIMENTATION			
Par pompe d'alimentation de type "power valve"	Carb. mono corps	Carb. dble corps	-
Pompe à injection rotative mono-piston	-	-	●
REFROIDISSEMENT			
Circuit fermé avec vase d'expansion et ventilateur débrayable	●	●	●
LUBRIFICATION			
Par pompe à engrenages excentriques	●	●	-
Par pompe interne à engrenages droits	-	-	●
TRANSMISSION			
Embrayage monodisque à sec autoréglable	●	●	●
Diaphragme de type disque à ressort	●	●	●
Nombre de vitesses	4/5	5	5
Rapport de boîte : I 3,50	●	●	●
II 1,95	●	●	●
III 1,32	●	●	●
IV 0,97	●	●	●
V 0,77	●	●	●
Rapport de pont : 17/73 = 4,294	●	-	●
19/71 = 3,737	-	●	-
SUSPENSIONS			
Avant : à roues indépendantes type MAC PHERSON	●	●	●
Arrière : à roues indépendantes	●	●	●
DIRECTION			
A crémaillère avec graissage "For Life"	●	●	●
FREINS			
Avant : disques à étriers flottants	●	●	●
Arrière : tambours avec patins autoréglables	●	●	●
Double circuit de freinage	●	●	●

CARACTÉRISTIQUES TECHNIQUES DU MODÈLE IBIZA			
MOTEUR	1.2	1.5	1.7 Diesel
Servofrein à dépression type MASTER VAC	●	●	●
Frein à main sur roues arrière	●	●	●
ROUES *			
Jantes	41/2B × 13"	5B × 13"	5B × 13"
5 1/2 J × 14"	-	●	-
Pneumatiques 155 SR 13	●	●	●
165/65 SR 14 (option)	-	●	-
ÉQUIPEMENT ÉLECTRIQUE			
Batterie	45	45	66
Alternateur nombre ampères	55	55	55
Démarrreur	0,8	0,8	1,5
POIDS ET DIMENSIONS A VIDE			
Poids en ordre de marche	900*	925*	950*
Poids maxi autorisé	1.400	1.450*	1.450
Poids maxi remorquable avec freins	990	1.000	1.000
Largeur HT en mm 1.610	●	●	●
Longueur HT en mm 3.637,5	●	●	●
Hauteur à vide en mm 1.394	●	●	●
Empattement en mm 2.447,5	●	●	●
Capacité du coffre dm ³ 320	●	●	●
Capacité du coffre avec banquette AR relevée dm ³ 1.200	●	●	●
Capacité réservoir carburant 50 l	●	●	●
PERFORMANCES			
Vitesse maxi en km/h	155	175	150
Accélération de 0 à 100 km/h/seconde	16,0	12,2	20,2
CONSOMMATION CONVENTIONNELLE DE CARBURANT l/100 km (normes U.T.A.C.)	4 v	5 v	
A 90 km/h	5,5 4,9 4,9	4,8	5,2
A 120 km/h	7,8 6,6 6,6	6,4	6,6
En cycle urbain	9,0 9,0 9,0	8,8	8,5

* Données provisoires.

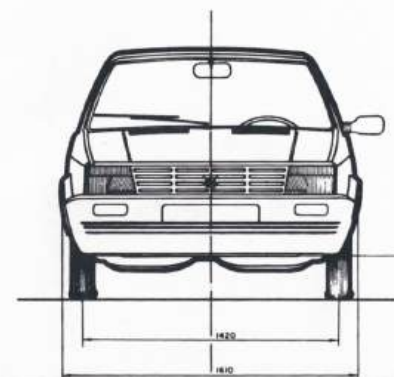
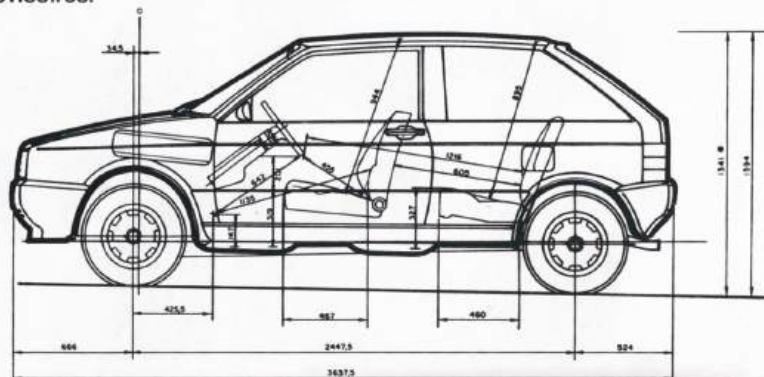

SEAT IBIZA. EQUIPEMENT STANDARD.









	IBIZA L/LD*	IBIZA GL/GLD	IBIZA GLX	
Tableau de bord rembourré	●	●	●	
Allume-cigares	-	●	●	
Volant réglable en hauteur	-	-	●	
Sièges anatomiques inclinables	●	●	●	
Vide-poches rigides dans les portes	-	●	●	
Revêtement de sol moquetté	●	●	●	
Plage arrière	●	●	●	
Rétroviseur extérieur réglable de l'intérieur	-	-	●	
Éclairage du coffre	-	-	●	
Nombre de vitesses ventilateur de chauffage	2	3	3	
Vitres teintées	-	-	●	
Ouverture compas glaces latérales AR	-	-	●	
Verrouillage central des portes	-	-	Option	
Lève-glaces électrique	-	-	Option	
Revêtement des portes harmonisé	-	-	●	
Boîte à gants	●	●	●	
Volant rembourré	-	-	●	
Ceintures à enrouleur dans boîtier	●	●	●	
Totalisateur kilométrique partiel	-	●	●	
Compte-tours	-	-	●	

TABLEAU DES COLORIS.

	IBIZA L/LD	IBIZA GL/GLD	IBIZA GLX	IBIZA L/GL/GLX		INTÉRIEUR IBIZA L
Thermomètre d'eau avec témoin lumineux	●	●	●			
Check control	-	-	Option	Blanc Alpino 025	Rouge Rallye 911	
Feu anti-brouillard AR/montre analogique ou digitale	-	●	●			
Lunette AR dégivrante	Option	●	●	Rouge Gambia 013	Beige Nevada 055	
Essuie/lave-glace AR	Option	●	●			IBIZA GL
Ceintures à enrouleur	●	●	●	Bleu Ibiza* 944	Noir* 601	
Phares à iode	-	●	●			
Pare-chocs souples absorbants	●	●	●	Bleu Granada (1) 942	Gris Diamant 062	IBIZA GLX
Rétroviseur jour/nuit	●	●	●			
Spoiler	●	●	●	Beige Doré 953	Vert Topaze (1) 033	
Jantes alliage	-	-	Option			
Pneumatiques	145 G - 155 D	145 G - 155 D	155/165 opt.			
Moteurs	1.2 Essence 1.7 Diesel	1.2 Essence 1.7 Diesel	1.5 Essence 1.2 Essence			
Allumage électronique (version essence)	●	●	●			
Starter automatique (version essence)	●	●	●			
OPTIONS						
Package sur version YJ 61 : Check control	-	-	●			
Lève-glaces électrique						
Verrouillage centrale des portes						
Peinture métallisée	-	●	●			

(*) Non prévue pour cette année

(1) Disponible en novembre 84.

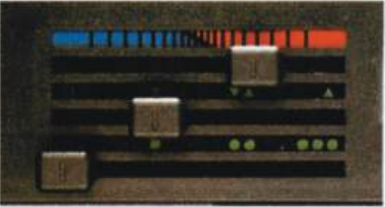
DE L'EXCEPTION A LA PERFECTION.

Conçu pour une durée de vie supérieure, le moteur System Porsche réclamait une caisse à la hauteur de ses ambitions : plus solide, plus résistante à l'usure, meilleure finition. Les nouvelles usines Seat permettent cette qualité, et une série de tests rigoureux élimine tout véhicule ne correspondant pas parfaitement au standard établi.

Elle est prête à vous servir bien et longtemps.

PEINTURE D'EXCEPTION

La chaîne de peinture de l'usine Seat de Barcelone est l'une des plus modernes d'Europe. Seat y applique un procédé de pointe : la méthode en 9 étapes, assurant une résistance maximale aux agressions extérieures et une finition parfaite.



Robotisation.



Chaîne de peinture.



Assemblage des parties mécaniques.



Contrôle final d'une Seat Ibiza.

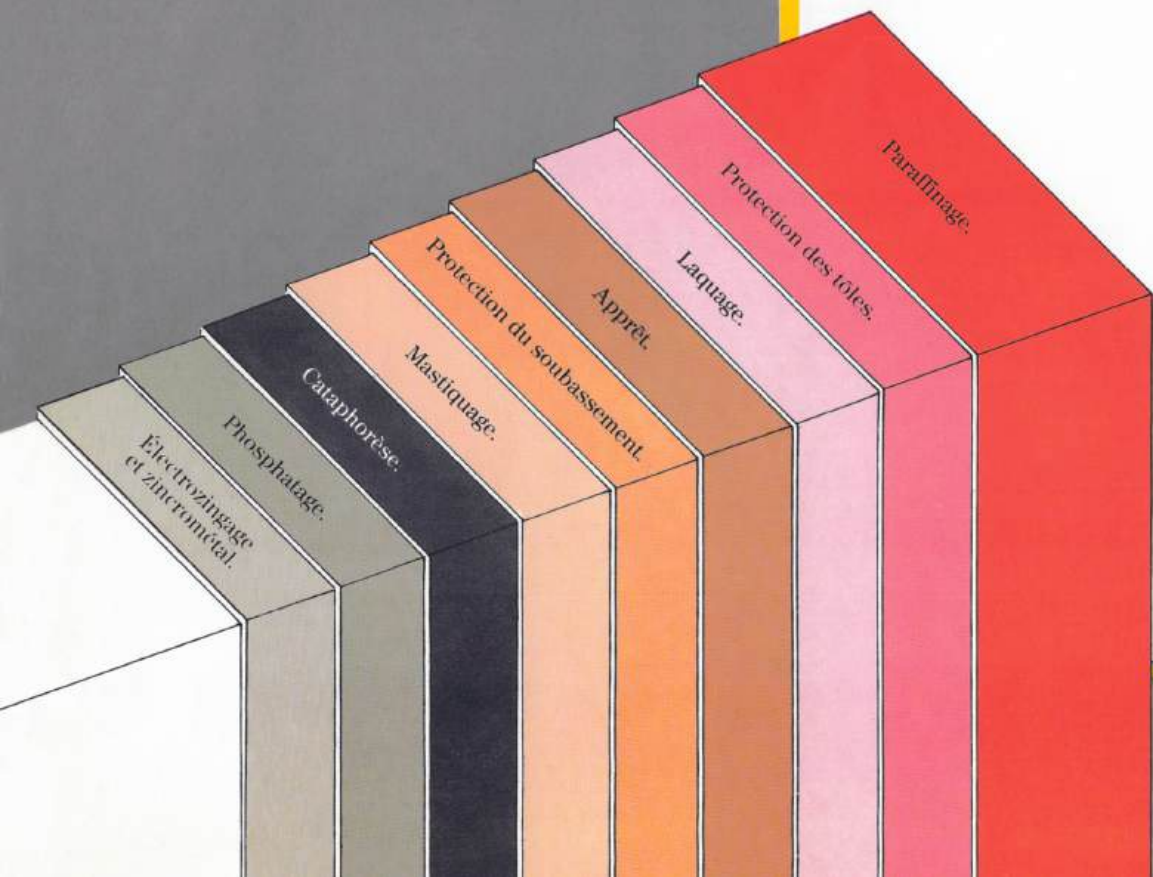

L'HISTOIRE DE SEAT.



Assemblage du moteur de l'Ibiza.

GARANTIE

Nous avons une confiance totale dans la qualité des Seat Ibiza. C'est pourquoi les garanties que nous offrons sont exceptionnelles : 12 mois pièces et main-d'œuvre, kilométrage illimité et 6 ans anti-corrosion*. Ceci est valable dans nos 2.000 centres Seat d'Europe.

**GARANTIE 6 ANS
ANTI-CORROSION**



Usine de Prat de Llobregat : boîtes de vitesse.



Usine de la zone franche de Barcelone : moteur, carrosserie, montage.



Usine de Pampelune : montage.



Usine de Martorell : suspension, freins, direction, stock de pièces de rechange, centre d'études et de recherches.

Depuis 1953, Seat participe à l'histoire automobile : plus de 5,5 millions de véhicules vendus dans le monde.

Désormais, Seat veut écrire son histoire : son indépendance, le renouvellement de ses structures, la modernisation de ses unités de production en sont la preuve ; son expansion européenne, le résultat, et le lancement de la Seat Ibiza, le symbole.

Aujourd'hui, avec un réseau de plus de 2.000 concessionnaires dans 15 pays, Seat est passé au 7^e rang des constructeurs automobiles européens.

C'est un succès exceptionnel.

* CONSOMMATION CONVENTIONNELLE DE CARBURANT (litres/100 km - normes UTAC)

MOTEUR	1.2	1.5	1.7
A 90 km/h	4,9	4,8	5,2
A 120 km/h	6,6	6,4	6,6
En cycle urbain	9,0	8,8	8,5

Afin de maintenir la qualité de nos voitures, Seat se réserve le droit de changer de modèles, couleurs et équipement, sans préavis et sans avoir à modifier les modèles existants.

Pour connaître l'équipement exact de chaque modèle, renseignez-vous chez votre concessionnaire Seat.



Importateur pour la Belgique et le Grand-Duché de Luxembourg:
S. A. IBERAUTO - Filiale du Groupe D'Ieteren
Chaussée de Ninove 250 - 1080 Bruxelles - Tél. 02/521 40 11

SEAT

CONSTRUITE AVEC FIERTÉ. CONDUITE AVEC PLAISIR.

Les spécifications peuvent être modifiées par le fabricant sans préavis.